

<b>Drehkran</b>	<b>300 kg - 1,3 m</b>
Swivel jib crane	300 kg - 1,3 m
Potence pour stations d'épuration	300 kg - 1,3 m

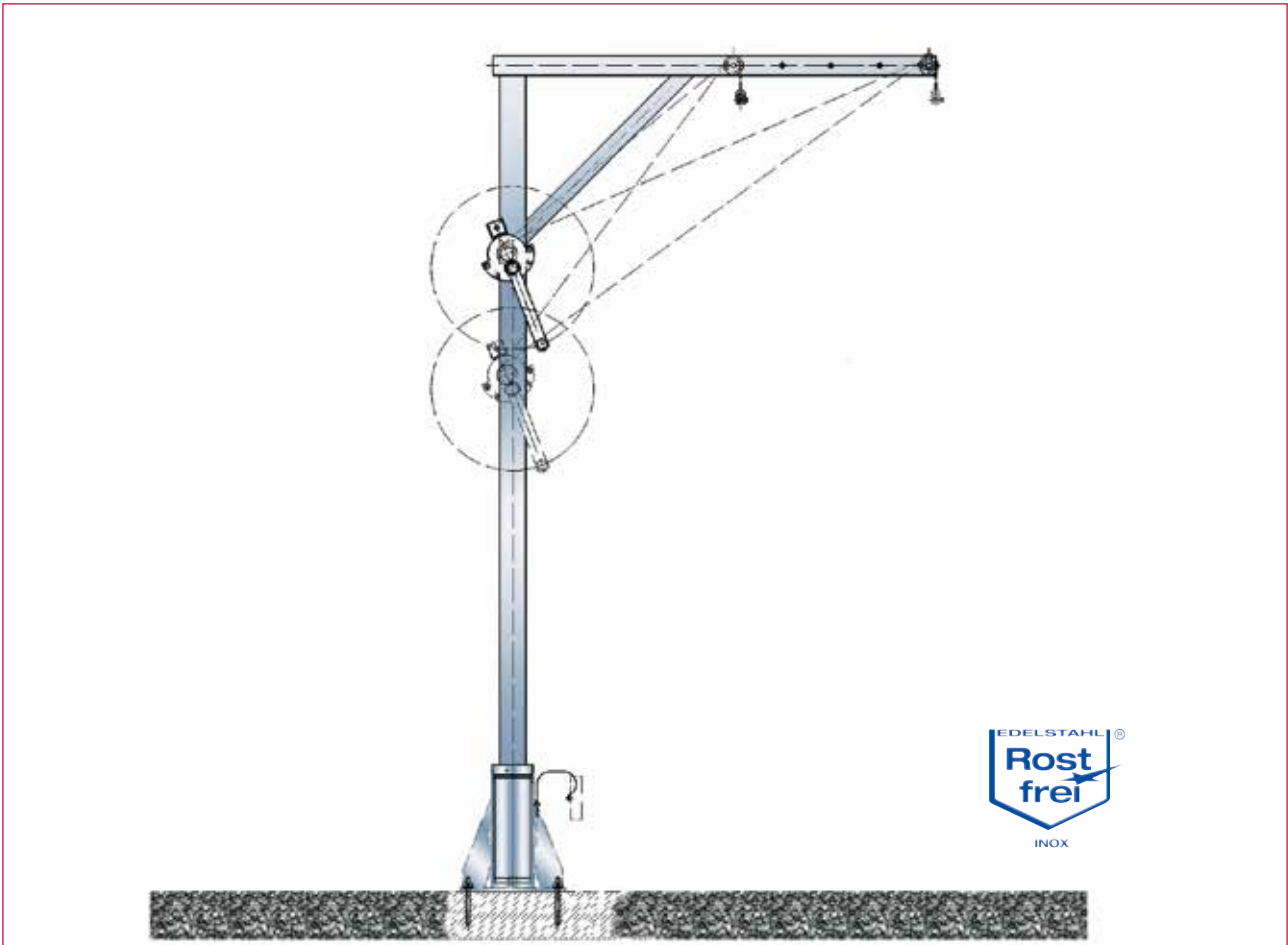

**Universeller Drehkran, spezieller Einsatzbereich: Kläranlagen**

- Kran feuerverzinkt, wahlweise V4A
- wahlweise Wand- oder Bodenbefestigung
- Drehbereich: 360°
- Kranausleger 700-1300 mm
- Drahtseil rostfrei 1.4401

Swivel jib crane especially made for waste water treatment plants

- corrosion resistant, Jib crane hot-dip galvanised or stainless steel 1.4571 / A 316
- wall or ground mounting
- turning capacity: 360°
- support arm 700-1300 mm
- Cable stainless steel 1.4401 / A 316

Potence pour stations d'épuration

- Potence zinguée à chaud ou inox 1.4571 / A 316
- fixation au sol ou au mur
- rotation : 360°
- portée de 700-1300 mm
- Treuil équipé de 12 m de câble inox 1.4401 / A 316 et manille

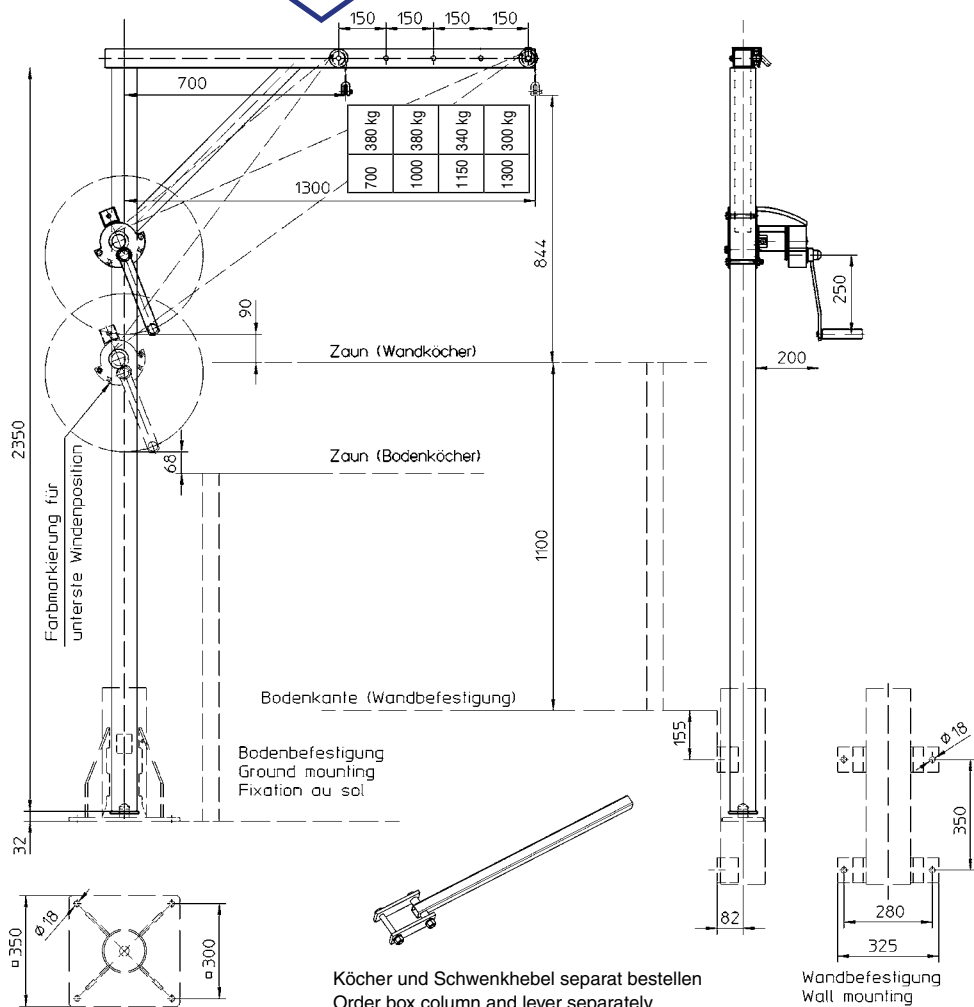

**Best.-Nr.**  
O/No.  
N° Code

**Typ**  
Type  
Type

Köcher und Schwenkhebel separat bestellen  
Order box column and lever separately  
Embase et gouvernail à commander séparément

Wandbefestigung  
Wall mounting  
Fixation murale

209 769	4551.0,3	<b>Drehkran, verzinkt, Seilwinde verz.</b>	Swivel jib crane + winch galvanised	Potence et treuil zinguée
213 862	4551.0,3	<b>Drehkran, verzinkt, Seilwinde V2A</b>	Swivel jib crane, galv., winch Inox	Potence, zinguée, Treuil Inox
209 994	4571.0,3	<b>Drehkran V4A, Seilwinde V2A</b>	Swivel jib crane, winch Inox	Potence, inox, Treuil Inox
215 956		<b>Schwenkhebel, galvanisch verzinkt</b>	Swivelling lever, galvanised	Gouvernail, zingué
215 957		<b>Schwenkhebel, V2A</b>	Swivelling lever, inox	Gouvernail, inox
205 939	4553.0,36W	<b>Wandköcher feuerverzinkt</b> Box column for mounting on wall, hot-dip galvanised Embase pour fixation au mur, zinguée à chaud		
205 941	4573.0,36W	<b>Wandköcher incl. 4 Verbundankern, V2A*</b> box column for mounting on wall incl. 4 shear connectors, stainless steel embase pour fixation au mur avec 4 clavettes, Inox		
205 938	4553.0,36B	<b>Bodenköcher, feuerverzinkt</b> Box column for mounting on floor, hot-dip galvanised Embase pour fixation au sol, zinguée à chaud		
205 940	4573.0,36B	<b>Bodenköcher incl. 4 Verbundankern, V2A*</b> box column for mounting on floor incl. 4 shear connectors, stainless steel embase pour fixation au sol avec 4 clavettes, Inox		
118 199		<b>Optional: Abdeckkappe für Köcher, Kunststoff</b> Option: Protective cap for box column, plastic Option : Capuchon embase en matière plastique		

\* V4A Köcher auf Anfrage / V4A box column on request / embase en V4A sur demand

Technische Daten	Technical data	Caractéristiques techniques	
zulässige Last	admissible load	charge autorisée	300 kg
Seillänge	rope length	longueur du câble	12 m
max. Seilaufnahme	rope capacity max.	cap. d'enroulement du câble	22 m
Seil-Ø	wire rope Ø	Ø du câble	5 mm
Kurbeldruck	crank force	effort manivelle	135 N
Hub/Kurbelumdrehung	lift/crank turn	course/tour de manivelle	46 mm
Gewicht	weight	poids	~ 55 kg

Maße und Konstruktionsänderungen vorbehalten.  
We reserve the right to amend specifications without notice or obligation.  
haacon se réserve le droit de modifier les caractéristiques de son matériel.

